

# Technische Daten

## Magnus12



▶ we amplify emotions.



## Allgemeines

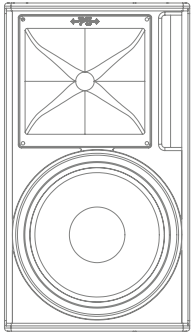

Der Magnus12 ist ein bifunktionaler Hochleistungslautsprecher der Premium-Klasse, welcher ein 12“ Neodym-Tiefmitteltongchassis und eine 1,4“ Horn-Treiber-Kombination beherbergt. Das 75° x 50° abstrahlende BEM-Horn ist bei Bedarf um 90° drehbar, um eine 50° x 75° Charakteristik zu erhalten.

Die Magnus-Serie ist für den Semi-Aktiv-Betrieb konzipiert, und vereint damit die Wirtschaftlichkeit eines passiv getrennten Lautsprechers mit der Betriebssicherheit und Audioqualität einer DSP-gesteuerten Controller-PA. Das integrierte passive Filternetzwerk sorgt durch eine optimale Frequenztrennung und Phasen Anpassung beider Wege für ein ausgezeichnetes räumliches Abstrahlverhalten. Die Frequenzgangkorrektur sowie der Überlastungsschutz wird durch die Impuls Systemendstufe bereitgestellt.

Das elegante, asymmetrische Gehäuse der Magnus12 ist in einer rechten und linken Version erhältlich und serienmäßig mit hochwiderstandfähigem Polyurea beschichtet. Das multifunktionale Design ermöglicht den Betrieb auf Stativ, am Bügel geflogen sowie als Bühnenmonitor. Dabei ist der Magnus12 trotz seiner Kompaktheit und geringem Gewicht außerordentlich standfest. Für eine einfache und effiziente Verkabelung stehen zwei Speakon NL4 Buchsen auf der Rückseite, sowie je eine NL4 Buchse auf der Boden- und Deckelseite zur Verfügung.

Als Universalwerkzeug ist der Magnus12 einsetzbar als FOH-Fullrangelautsprecher, kompakter Bühnenmonitor oder als Mid-/High-Topteil in Kombination mit Subwoofer.

### Anwendungen

- ▶ FOH-Lautsprecher
- ▶ High-End Monitor
- ▶ Frontfill / Nearfill
- ▶ Erweiterbar zur kompakten Front-PA

### Ausstattung

- ▶ Elegantes Design, kompakte Abmessungen und geringes Gewicht
- ▶ Wedgewinkel 55°, rechte & linke Version erhältlich
- ▶ 12“ Neodym Hochleistungs Tief-Mitteltöner
- ▶ 1.4“ Neodym Kompressionstreiber mit Titanium-Nitrit-Membran
- ▶ optionaler Schwenk-/Neigebügel für einfachstes Rigging

## Technische Daten

### Details

Prinzip	2-Weg Bassreflex, semi-aktiv
Übertragungsbereich (-6 dB)	55 Hz - 18 kHz
Kennschalldruck 1W / 1 m	99 dB (Vollraum)
Maximaler Schalldruck	133 dB (SPL peak / 1 m)
Horiz. Abstrahlwinkel (-6 dB)	75°
Vertik. Abstrahlwinkel (-6 dB)	50°
Belastbarkeit	RMS 600W
	program 1.200W
	peak 2.400W
Nennimpedanz	6 Ω

### Schallwandler / Komponenten

Tiefton	12" Neodym-Woofers mit 3.5" Schwingspule, Membran feuchtigkeitsabweisend beschichtet
Nennimpedanz	8 Ω
Belastbarkeit	600W AES / 2.400W Peak
Kennschalldruck	99 dB, 1W @ 1W
Hochton	1.4" Neodym-Treiber mit 2.4" Schwingspule
Nennimpedanz	16 Ω
Belastbarkeit	75W AES / 300W Peak
Kennschalldruck	109 dB, 1W @ 1m
Horn	BEM Hochtonhorn, 75°x50°, drehbar
Frequenzweiche	2-Weg Frequenzweiche mit Phasenkorrektur, 12dB/24dB, 1.3 kHz

### Gehäuse

Gehäuse	Multifunktional, 55° Monitorwinkel, spantenverstärktes 15mm Birkenperrholz
Montagepunkte	Flugaufnahmeplatte im Deckel, Stativflansch im Boden
Farbe	schwarz, weiß, RAL Farben
Gitter	Ballwurfsicheres Frontgitter, pulverbeschichtetes 2mm Stahlblech mit Hexagonal-Lochung, bezogen mit schwarzem Akustikschaum
Anschlüsse	6 x Speakon NL4 MP (1+/1-)
Abmessungen (B x H x T)	350 x 620 x 316 mm
Gewicht	20 kg



## Messdaten

### Frequenzgang mit Processing

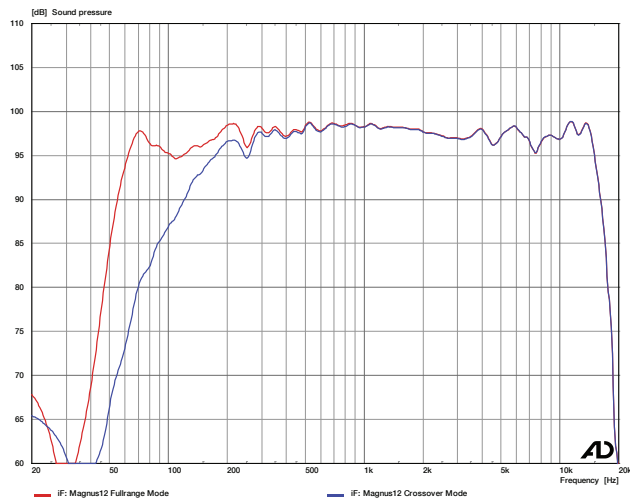

### Impedanz

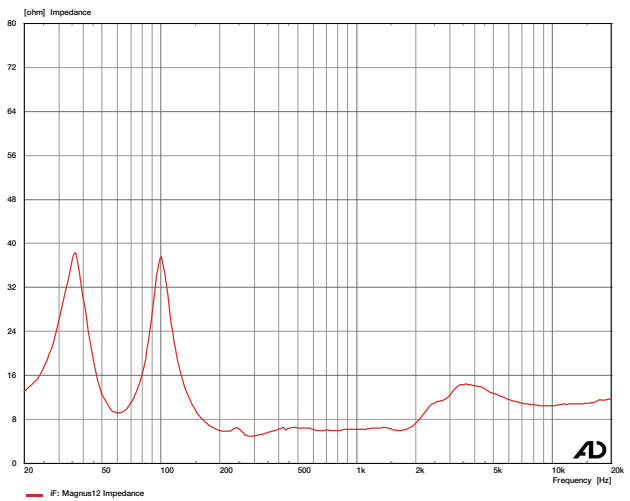

### Horizontales Abstrahlverhalten

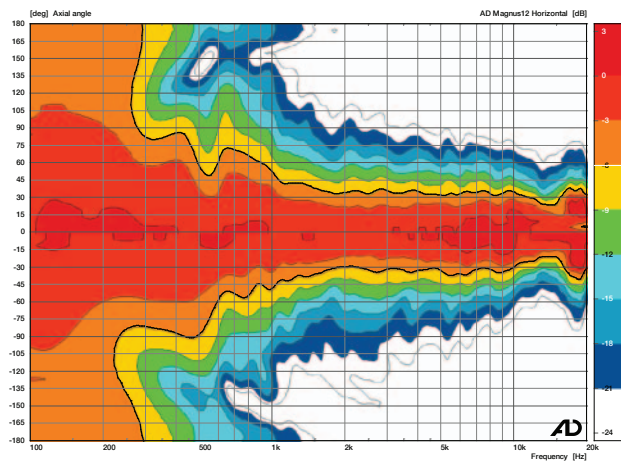

### Vertikales Abstrahlverhalten

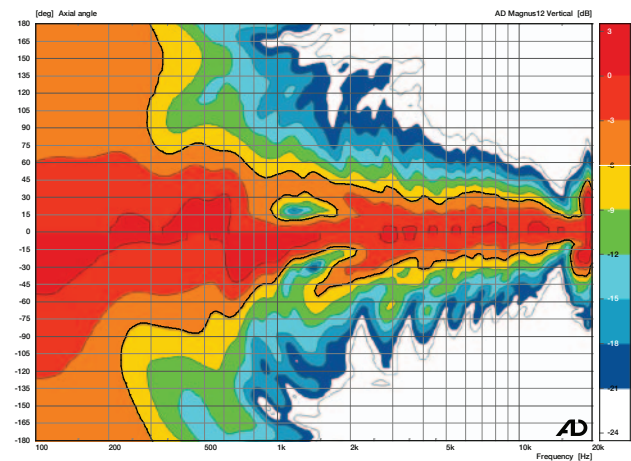

Anmerkungen zu technischen Daten und Diagrammen:

- 1) Leistungsspezifikationen: Alle akustischen Daten sind auf nächstgelegene ganzzahlige Werte gerundet. Für die Erreichung der spezifizierten Leistungen sind entweder AD Impulse DSP Endstufen oder externe DSP mit den von AD-Systems zur Verfügung gestellten Parametern notwendig.
- 2) Frequenzgang: Übertragungsbereich des Gesamtsystems (Lautsprecher + DSP mit entsprechendem Preset), in welchem der Schalldruckpegel nicht mehr als 6dB vom Kennschalldruck des Lautsprechers abweicht.
- 3) Belastbarkeit: Basiert auf der AES Belastbarkeit der verwendeten Lautsprecherkomponenten.
- 4) Kennschalldruck: Schalldruckpegel, welchen der Lautsprecher bei 1 Watt an Nennimpedanz in 1 Meter Entfernung erzeugt.  
Messumgebung: Vollraum im Fernfeld des Lautsprechers.
- 5) Maximaler Schalldruckpegel: Kalkuliert auf Basis des Kennschalldrucks und der angegebenen Spitzenbelastbarkeit.
- 6) Darstellungsaufösung: Zur besseren Lesbarkeit wurde bei allen Graphen eine 1/6-Oktav-Glättung angewandt.

Änderungen der Daten, die dem technischen Fortschritt dienen, vorbehalten.

## Zubehör

Für die Lautsprecher der Magnus-Serie ist umfangreiches Montage- und Transportzubehör für den komfortablen und flexiblen Einsatz in allen erdenklichen Anwendungen verfügbar.

Der Schwenk-Neige-Bügel der Magnus12 ist binnen Sekunden montiert und ermöglicht sowohl das Fliegen der Lautsprecherbox im Truss (unter Verwendung einer Trigger-Clamp) als auch auf einem Stativ (unter Verwendung eines 35mm Flansch-Adapters). Für Anwendungen mit extrem niedriger Deckenhöhe ist der Horizontalbügel vorgesehen. Auch dieser lässt sich binnen Sekunden werkzeuglos am Gehäuse befestigen.

Für den sicheren Transport einer einzelnen Magnus12 ist eine gepolsterte Schutzhülle aus strapazierfähigem Polyestergewebe erhältlich. Das Magnus12 Doppelcase hingegen nimmt ein Stereo-Paar (je eine rechte und linke Gehäuseversion) mitsamt Zubehör auf. Mit seinen truck-kompatiblen Abmessungen und den 100mm Lenkrollen ist es bestens vorbereitet für den harten Road-Alltag.

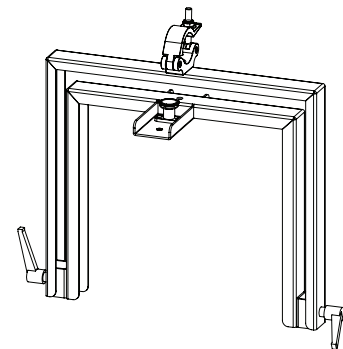

7011000813	Magnus12 Vertical Bracket
tba.	Magnus12 Horizontal Bracket
7011000811	Magnus12 Doublecase
7011000821	Magnus12 Transport Cover



## Abmessungen

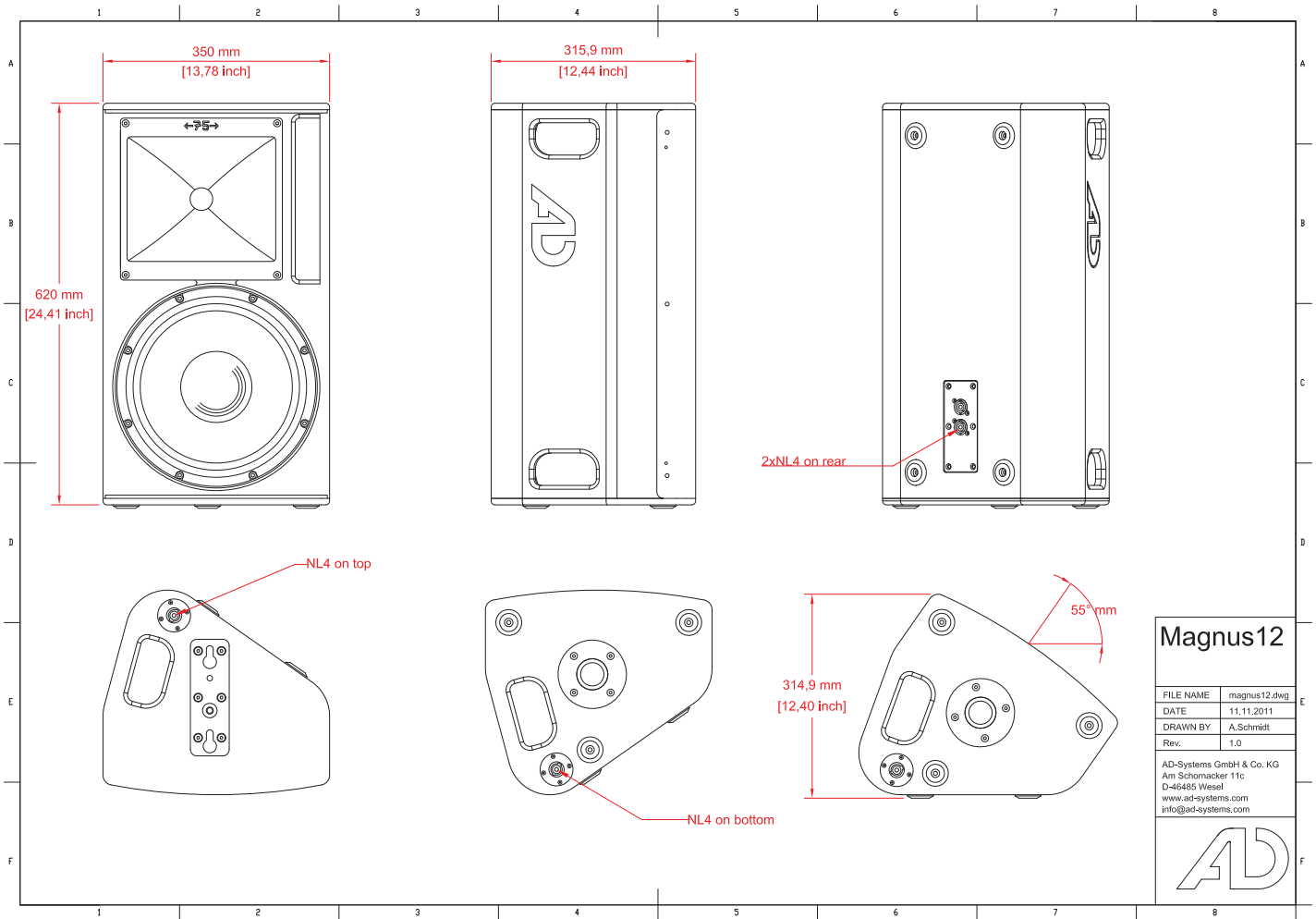

### Ersatzteile

710000184	12" LF Lautsprecher
tba.	12" Recone kit
710000XXX	1.4" (35mm) Compression Driver
tba.	1.4" Diaphragma
tba.	X-Over Magnus12
tba.	Ersatzgitter

## Ausschreibungstext

Professionelles 2-Weg Fullrange-Lautsprechersystem mit 12“ Neodym-Tiefmitteltontlautsprecher und 1.4“ Neodym-Hochtontreiber. Neodym-Tiefmitteltontlautsprecher in einem optimal abgestimmten, Bassreflexgehäuse montiert, und Neodym-Hochtontreiber an ein um 90° drehbares 75° x 50° Constant Directivity Horn gekoppelt. Kurzzeitig (Peak) belastbar mit bis zu 2.400 W erzeugt der Lautsprecher einen maximalen Schalldruck von 133 dB. Sehr weiter Übertragungsbereich von 55 Hz bis 18 kHz. Multifunktionales Gehäuse aus wetterfestem 15mm bzw. 30mm Birkenperrholz, intern verstrebt sowie mit hochfester Polyureabeschichtung in schwarz versehen. Optional alle RAL-Farbtöne lieferbar. Ballwurfsicheres, pulverbeschichtetes Schutzgitter aus Stahl mit 70% Durchlass und innenliegendem Akustikschaumstoff in passender Farbe. Linke und Rechte Gehäusevariante verfügbar. Aufnahme für Flugbügel horizontal und vertikal im Deckel - 35mm Stativflanschaufnahme im Boden. CAAD Simulationsdaten für ULYSSES und EASE sind verfügbar.

### Optionale Ausstattung

Sonderfarbe: alle RAL-Farben

### Technische Daten:

Akustik Design: 2-Wege für Semi-Aktiv-Betrieb, Baßreflex

Bestückung: 12“ / 1.4“ auf drehbarem CD-Horn

Belastbarkeit (nominal): 600 W

Belastbarkeit (Programm): 1.200 W

Belastbarkeit (Peak): 2.400 W

Kennschalldruck: 99 dB

Maximaler Schalldruck: 133 dB

Übertragungsbereich: 55 Hz – 18 kHz

Nennabstrahlwinkel (h x v): 75° x 50°

Nennimpedanz: 6 Ohm

### Ausstattungsmerkmale

Gehäuse: 15/30mm Birkenperrholzholz-Gehäuse

Schutzgitter: ballwurfsicheres pulverbeschichtetes Stahlgitter

Montagepunkte: Aufnahme für Flugbügel vertikal / horizontal

Anschlüsse: 4x Neutrik NL4 Speakon oder PG Verschraubung mit Kabelauslass

Lagerfarben: Polyureabeschichtung schwarz

Frontdesign: Wabengitter mit Akustikschaum in Gehäusefarbe innenliegend

Abmessungen (B x H x T): 350 x 620 x 316 mm

Gewicht: 20 kg

CAAD Simulationsdaten: ULYSSES, EASE

Fabrikat: AD-Systems

Typ: Magnus12



Weiterführende Informationen stehen Ihnen auf unserer Website zur Verfügung. Dort erhalten Sie:

Autocad Files (DXF, DWG, PDF)

Datensätze für die Akustiksimulation mit Ease und Ulysses

Handbücher

Ausschreibungstexte

AD-Systems Audiotechnik GmbH  
Am Schornacker 11c  
D-46485 Wesel

T: +49 (0) 281 4 60 90 7-0  
F: +49 (0) 281 4 60 90 7-22  
E: [info@ad-systems.com](mailto:info@ad-systems.com)  
W: [www.ad-systems.com](http://www.ad-systems.com)